

BLOCCO AZIONAMENTO PRESSE PER IMBALLAGGIO



Caratteristiche

Simbolo

TIPO	GRANDEZZA (Gas)	PORTATA MAX.	PRESSIONE ESERCIZIO	PESO (Kg.)	COPPIA SERRAGGIO
IC-162	1/2" + 3/4"	50 l./min.	320 bar	9.30	6 Nm

Descrizione

Gruppo per azionamento presse per imballaggio.

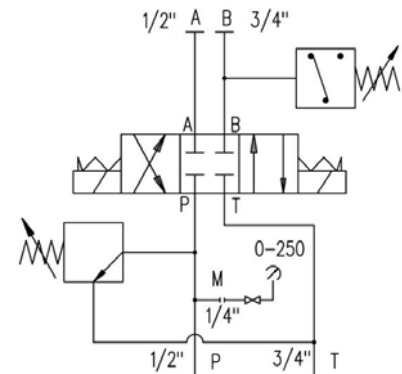

Dimensioni

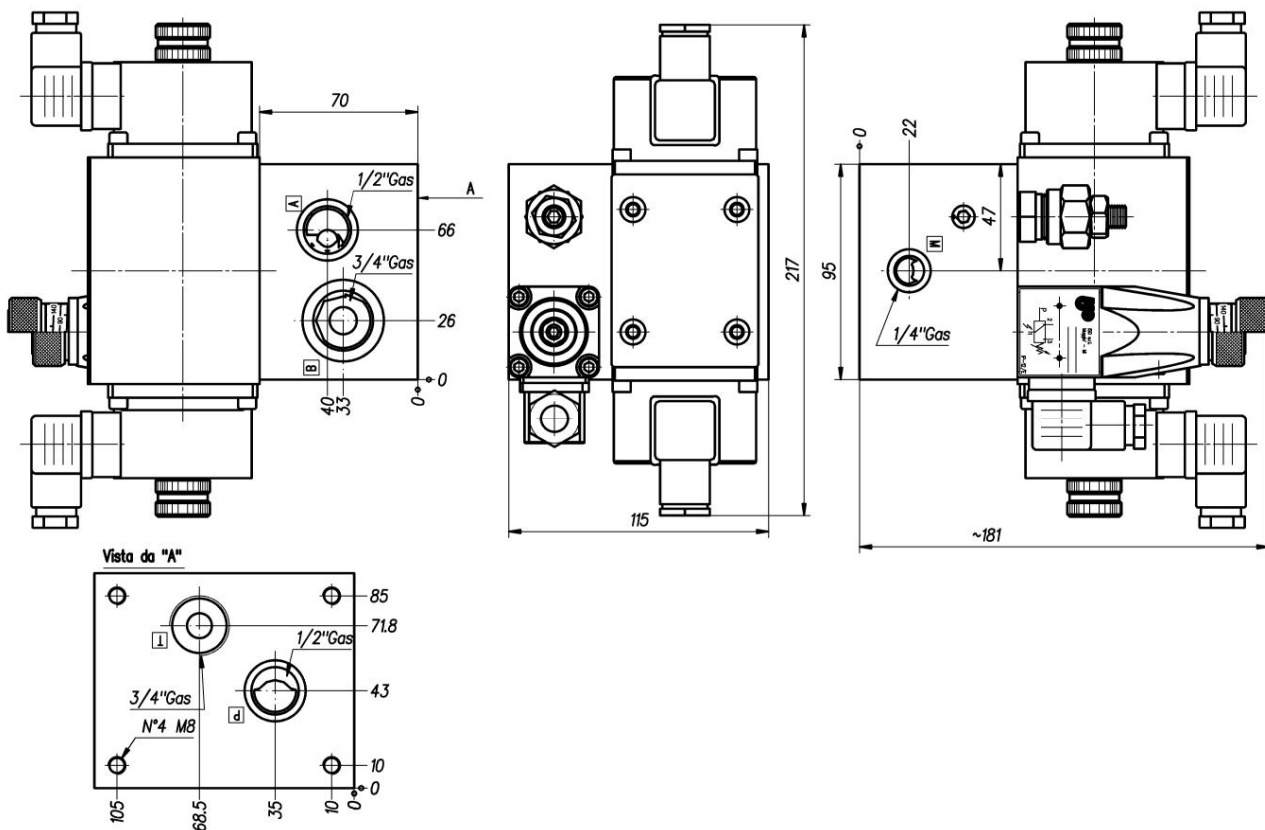

Norme di installazione

- I blocchi IC-162 possono essere montati in qualsiasi posizione
- Fluido da utilizzare: olio idraulico a norme DIN 51524 con viscosità compresa tra 30 e 100 mm²/s (cSt) a 40°C
- Filtrazione richiesta del fluido impiegato 25µ
- Temperatura fluido idraulico: da -20° a +75°C

Ordinazione

IC-162

Blocco azionamento presse